

Pompes a beton de chantier

PC709/415 58

Description

Une gamme complète soit qu'il s'agit de petite performances ou pompage du spritz béton ou génie civil/travaux publics. Elles sont disponibles en version diesel ou électrique,

Pendant toutes les situations de travail, toujours avec les mêmes caractéristiques de stabilité, bas coûts d'exercice et pompage continu.

La gamme dispose d'un équipement standard excellent, avec un grand choix d'accessoires qui déterminent la versatilité de ces pompes, qui sont une solution idéale pour travaux sur grands chantiers extra-urbains ainsi que dans les centres urbains.



Dimensions et diagrammes des performances

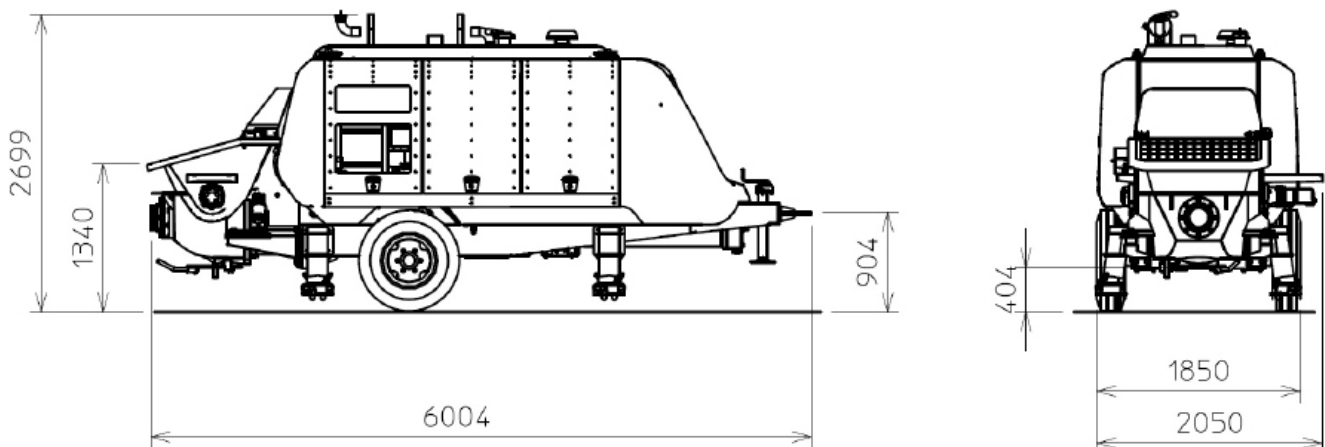

PC 709/415 DS-E8

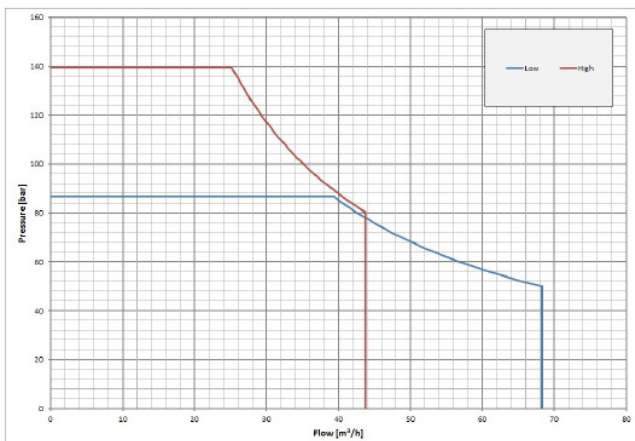

Pompes a beton de chantier

PC709/415 58

Caractéristiques principales

Les pompes à béton Cifa disposent d'une vaste gamme de modèles à même de satisfaire les plus différentes exigences de pompage et de transport du béton soit en tunnel qu'en plein air, sur des longues distances et même à des hauteurs élevées.

Le module de pompage original Cifa présente toutes les caractéristiques de solidité, de durée et de performances exceptionnelles avec n'importe quelle qualité de béton à pomper.

Chariot monoaxial rigide équipé de barre de tirage, quatre stabilisateurs à réglage manuel et deux roues à pneus.

Source de puissance par l'intermédiaire d'un moteur auxiliaire (Diesel ou électrique). Pompe principale à pistons à débit variable et à puissance constante. Pompe à engrenage pour tous les services auxiliaires.

- Soupape de distribution en 'S' pour n'importe quelle qualité de béton, en acier spécial et épaisseurs différenciés
- Changement de soupape rapide
- Opérations parfaites même en présence de hautes pressions avec une alimentation de pompage continue et douce
- Compensation automatique de la bague d'usure
- Circuit hydraulique de type ouvert
- Transformation des groupes de pompage de haute à basse pression ou vice-versa
- Faible bruitage
- Bas coûts d'exercice
- Entretien facile et opérations d'entretien rapides
- La machine est capable de traiter jusqu'à -25 °

Equipement standard

- Vibreur électrique sur la grille de la trémie
- Moteur Deutz:
 - PC709/415 Step 3A Puissance 130 kW
 - PC709/415 SteP IV Final 130 kW
- Chariot monoaxial rigide
- Barre de tirage
- N°4 stabilisateurs à réglage manuel
- Tuyauterie de sortie-béton avec coude et contre-coude + tronçon de réduction jusqu'à diam. 5"
- Pompe à eau (50 l/min -50 bar) actionnée hydrauliquement
- Variateur de débit-béton sur la machine
- Tuyaux de lavage avec lance
- Pompes hydrauliques avec débit variable
- N°2 balles de lavage
- Tableau de commande à distance avec câble de 20 m
- Avertisseur acoustique d'avarie du moteur auxiliaire diesel
- Peinture deux couleurs CIFA Orange-gris

Options

- Pompe centrifuge-multiphase à eau (300 l/min -20 bar)
- Compresseur d'air à commande hydraulique, bicylindrique à deux étages, capacité 450 l/min, pression max. 15 bar, avec accessoires, cage de récupération des balles de nettoyage et tronçon de nettoyage air-eau
- Cage de récupération des balles de nettoyage et tronçon de nettoyage air-eau diam. 5.5" avec joint
- Tampons de nettoyage et remplissage tuyauterie, pour pompage à distance

Donnes Techniques

Modele		PC 709	PC 415
Puissance du moteur D/E	<i>kW</i>	130/110	130/110
Débit max. théorique	<i>m³/h</i>	70	46
Pression max. sur le béton	<i>bar</i>	90	140
Nombre max. de courses par minute		20	13
Cylindres de refoulem. (diam. x course)	<i>mm</i>	200X1800	200X1800
Capacité de la trémie	<i>l</i>	450	450
Alim. côté tige □ /Alim. côté piston ◆		□	◆

Données techniques et caractéristiques sujetes à modifications sans préavis